



PRODUTOS DOMÉSTICOS

FONESTAR

KS-WALL / KS-WALL-4

KIT DE SOM. AMPLIFICADOR ESTÉREO

> **KS-WALL**
KS-AMP + 2x KS-SPEAK

> **KS-WALL-4**
KS-AMP + 4x KS-SPEAK



KS-WALL



KS-WALL-4



KS-AMP



KS-SPEAK

Kit de som (tudo em um) que inclui um par de colunas de teto e amplificador de parede. Com múltiplas opções de reprodução: Bluetooth®/USB, sintonizador FM com 50 pré-sintonias e duas entradas auxiliares, ampliando as suas possibilidades e permitindo desfrutar da música reproduzida a partir de qualquer outro dispositivo com saída de qualquer outro dispositivo com saída de nível de linha. Adicionalmente, graças às suas 2 colunas de teto de 6", poderá apreciar um som de grande qualidade e potência sem distorção. Ecrã LCD 2,15" de informação de modo e reprodução. Permite configurar um volume máximo, estabelecendo um limite para garantir que o volume desejado não é ultrapassado, tendo ainda um temporizador para desligar e equalização de graves e agudos. Este kit permite a sua instalação em caixa standard universal quadrada e redonda, sendo fácil de integrar em qualquer espaço. Controlo por botões tácteis ou por comando à distância incluído.



Possibilidade de pintar os produtos em qualquer cor



Para pequenas sonorizações em salas de espera, pequenos comércios, lar, etc.

o poder do compacto



o kit completo



- 1 x linha auxiliar, jack 3,5 mm
- 1 x linha auxiliar, euroblock
- 1 x antena FM

25 + 25 W RMS@4 Ω
15 + 15 W RMS@8 Ω

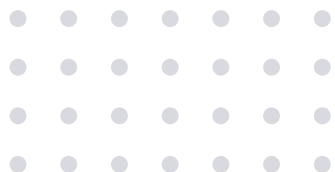

KS-AMP



CABO



ANTENNA

KS-07WIFI

KIT DE SOM 2 COLUNAS WI-FI

Kit de som ideal para escritórios e lar, divisões de dimensão média, cozinhas, etc. Reproduz música a partir do seu smartphone, tablet, Windows ou Mac, por Wi-Fi (2,4 GHz). Tem App para controlar a partir de smartphones e tablets (iOS e Android), que permite ligar serviços de música online e rádio online, enviar o mesmo programa musical a vários amplificadores ao mesmo tempo (multiroom) ou reproduzir diferentes programas musicais em cada um, controlar o volume de cada amplificador, personalizar o seu nome, entre outras opções.

- 1 auxiliar
- 2 x RCA 7.700 Ω 1,7 V RMS

20 + 20 W RMS



KS-07WIFI



Áudio multiroom

Para instalações de áudio domésticas e profissionais (bares de música, salas de espera, clínicas, etc.).



SONORA-4 / SONORA-5

COLUNA DE SONORIZAÇÃO DE BAIXA IMPEDÂNCIA

> SONORA-4

SONORA-4N / SONORA-4B

> SONORA-5AW

SONORA-5AWN / SONORA-5AWB

Nos últimos dois anos temos vindo a trabalhar intensamente na concepção da nova série SONORA. Tem sido um grande desafio converter o feedback dos nossos clientes num design que satisfaça as suas necessidades, mas temos conseguido desenvolver uma grande diversidade de soluções que partilham o mesmo aspecto e o mesmo sentimento. Já não é necessário utilizar várias famílias de altifalantes de superfície para resolver uma necessidade específica, porque tem a certeza de encontrar uma solução dentro desta série. Uma resposta para todos e cada um dos projectos.



SONORA-4N SONORA-4B SONORA-5AWN SONORA-5AWB



Para aplicações de megafonia, musicais e de som ambiente em locais públicos como restaurantes, cafés, supermercados, centros comerciais, etc.



Possibilidade de pintar os produtos em qualquer cor



as séries **profissionais** mais completas do mercado

Designed by
FONESTAR



FONCAST

**Áudio
multiroom**

RECETOR DE ÁUDIO SEM FIOS WI-FI. STREAMING DE ÁUDIO.

Atualize o seu amplificador com os mais recentes serviços de streaming de música online. Reproduza música a partir do seu smartphone, tablet, Windows ou Mac, por Wi-Fi ou por cabo de rede RJ-45. Tem App para controlar a partir de smartphones e tablets, o que permite ligar a serviços de música online e rádio internet, enviar o mesmo programa musical a vários FONCAST ao mesmo tempo ou reproduzir diferentes programas musicais em cada um, controlar o volume de cada FONCAST.

- 1 auxiliar, jack 3,5 mm estéreo
- 1 ethernet, RJ-45



GA-5041C

COLUNA DE TETO DE BAIXA IMPEDÂNCIA

Coluna de teto coaxial com grelha quadrada, para sonorizações, grande qualidade de som.



40 W



5 1/4" Hi-Fi coaxial com tweeter cúpula orientável

MC-2150



COMANDO DE CONTROLO REMOTO PARA MODELO WA-2150

Comando de controlo remoto para ligar e ajustar o volume do amplificador de parede mod. WA-2150. Ligação com cabo Cat 5e.



WA-2150



AMPLIFICADOR ESTÉREO COMPACTO

Amplificador estéreo compacto com grande fiabilidade e qualidade de som. É um amplificador com um design que minimiza o tempo de instalação e permite uma utilização posterior muito simples. Incorpora ainda um amplificador classe D de alta eficiência, que proporciona uma amplificação fiel das entradas de áudio. Permite uma ativação e ajuste de volume de forma remota graças ao comando de controlo remoto opcional mod. MC-2150.



WA-225W

AMPLIFICADOR ESTÉREO COMPACTO WI-FI

Reproduz música a partir do seu smartphone, tablet, Windows ou Mac, por Wi-Fi. Tem App para controlar a partir de smartphones e tablets, que permite ligar serviços de música online e rádio online, enviar o mesmo programa musical a vários amplificadores ao mesmo tempo ou reproduzir diferentes programas musicais em cada um, controlar o volume de cada amplificador, personalizar o seu nome.



**Áudio
multiroom**



STTEL-44N

SUPORTE TV ORIENTÁVEL DE TETO MOTORIZADO

Poupa espaço em casas de teto baixo, tanto plano como inclinado. Recolhe a TV atrás do teto e desdobra de forma segura e com toda a comodidade. O braço desdobrável com mecanismo equilibrado melhora a estabilidade da TV. Recolhe e desdobra automaticamente com apenas um pequeno toque e memoriza 2 posições. O comando à distância RF permite manobrá-lo através de paredes e a partir de distâncias maiores. Perfeito para locais onde deseje recolher a TV para permitir uma melhor visualização ou mais espaço quando não é utilizada. Para uso doméstico (TV principal de sala ou cinema em casa) e profissional (videoconferências, anúncios digitais, salas de reuniões, salas de aulas).

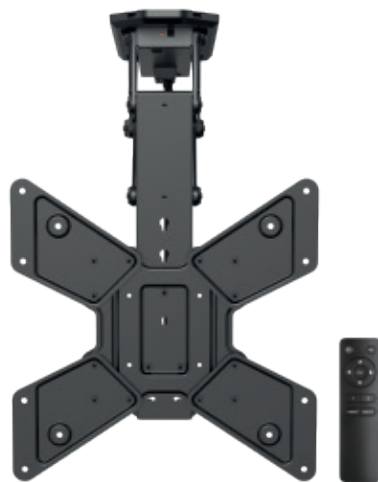

motorizado

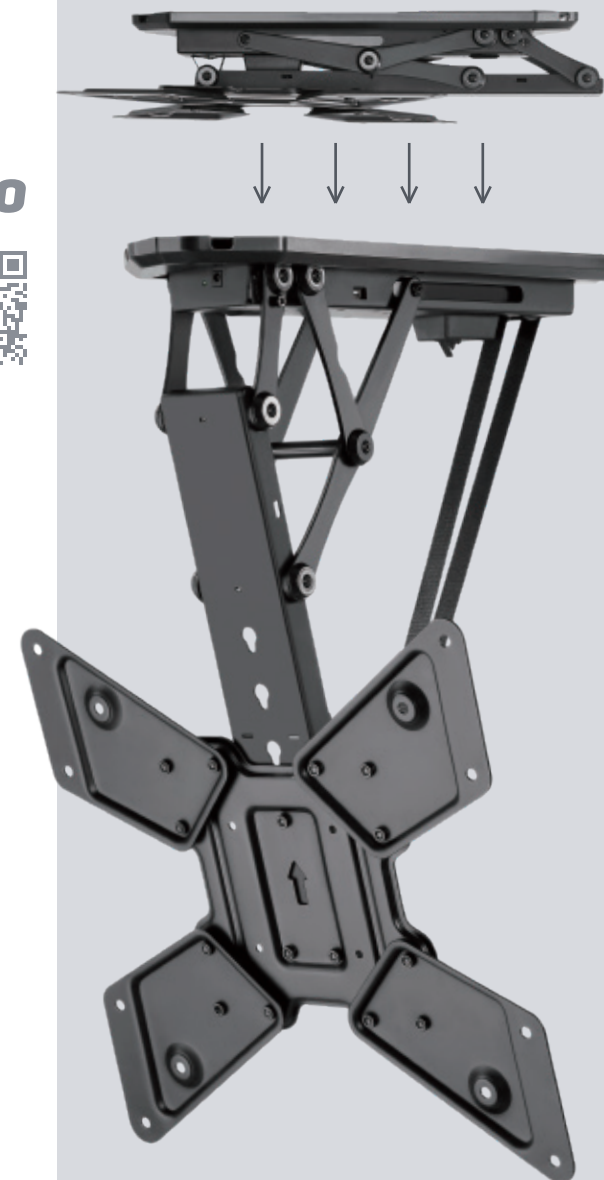

GAMA DE SUPORTES

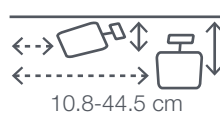

10.8-44.5 cm



FISCHER



23" - 55"



VESA
400x200 max.



±3°

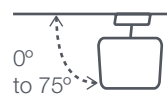

0°
to 75°



Possibilidade de
pintar os produtos
em qualquer cor



**Recolhe e desdobra
automaticamente**

STV-691N

SUPORTE TV ORIENTÁVEL DE PAREDE



VESA
800x400 max.



37"-80"



60 kg

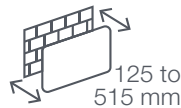

125 to
515 mm



STV-683N

SUPORTE TV ORIENTÁVEL DE PAREDE



VESA
400x400 max.



23"-65"



35 kg

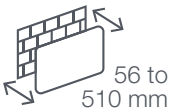

56 to
510 mm

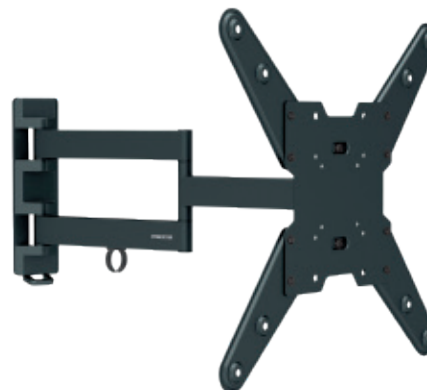
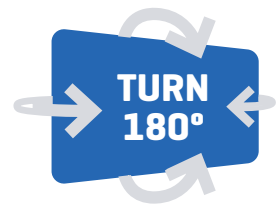

STV-643N

SUPORTE TV ORIENTÁVEL DE PAREDE



VESA
200x200 max.



23"-55"



20 kg

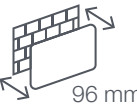

96 mm



SOMOS
FONESTAR

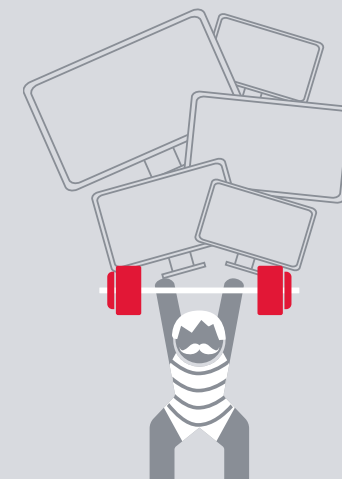

suportamos tudo

LÍDERES EM TECNOLOGIA DA COMUNICAÇÃO